



CIRCULAR VIBRATOR MOD. VV 5/7/11/16 L MOD. VBC 11-FP

VIBRATORE CIRCOLARE

FINISHING SYSTEMS

IT EN DE FR

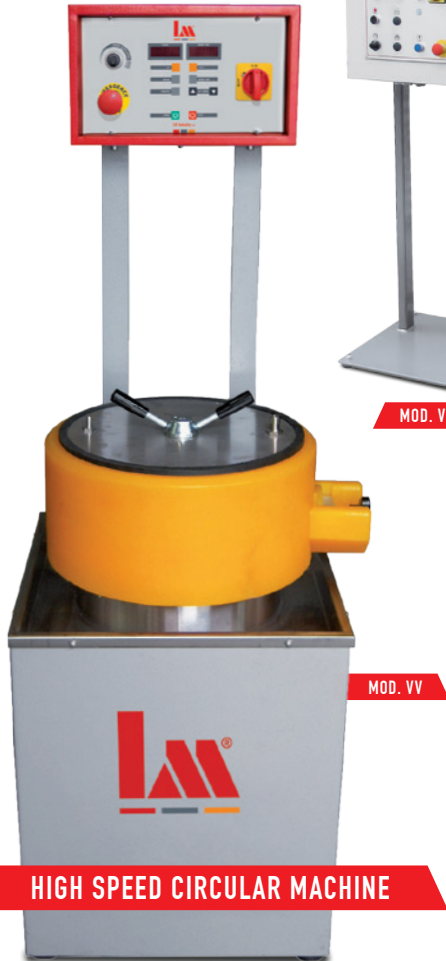

Nuovo sistema di risciacquo a doccia centrale.
New central shower rinse system.
Neues Spülsystem mit zentraler Brause.
Nouveau système de rinçage à douche centrale.



Vasca setaccio in acciaio inox.
Stainless steel sieve tank.
Siebwanne aus Edelstahl.
Cuve tamis en acier inox.

TECHNICAL DETAILS

MODEL	5 L	7 L	11 L	16 L
A mm	95	115	125	142
B mm	120	135	135	167
C mm	250	295	320	368
D mm	300	365	400	450
E mm	425	490	530	580
F mm	425	490	530	580
G mm	570	630	670	735
H mm	1540	1540	1540	1590
I mm	880	880	880	900
SPHERES	14 kg	25 kg	40 kg	50 kg
PIECES	0,3 kg	0,5 kg	1 kg	1,5 kg
MOTOR	0.75 kW	1.1 kW	1.1 kW	1.5 kW
WEIGHT	82 kg	123 kg	137 kg	150 kg

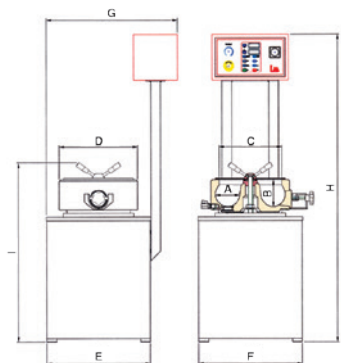

Vibratori circolari con vasca in poliuretano antiabrasivo, con scarico materiale e pannello digitale completo di variatore di velocità.

Modello speciale **VBC 11-FP** con telaio allungato per favorire l'appoggio della cassetta e la separazione del materiale di lavorazione dagli oggetti da lavorare.

La macchina può essere equipaggiata con pannello digitale o q.e. touch screen per la gestione automatica di cicli di lavoro, dosaggio saponi e acqua.

Optional:

- ▶ Vasca setaccio in acciaio inox
- ▶ Pompa dosatrice
- ▶ Sistema di risciacquo a doccia centrale
- ▶ Cupola "anti-picchettamento"

Circular vibrators with anti-abrasive polyurethane tank, with material unloading and digital panel complete with speed variator.

Special **VBC 11-FP** model with elongated frame to help support the cassette and separate the processing material from the objects to be worked.

The machine can be equipped with digital panel or touch screen e.p. to automatically control the work cycles, soap and water dosing.

Optional:

- ▶ Stainless steel sieve tank
- ▶ Dosing pump
- ▶ Central shower rinse system
- ▶ "Anti-stakeout" dome

Kreisförmige Rüttler mit Wanne aus scheuerbeständigem Polyurethan und Materialauslass und Digitalpanel mit Drehzahlregler.

Spezialmodell **VBC 11-FP** mit verlängertem Rahmen, um die Auflage des Kastens und die Trennung des Bearbeitungsmaterials von den zu bearbeitenden Gegenständen zu erleichtern.

Zur automatischen Steuerung der Arbeitszyklen, der Dosierung von Seife und Wasser kann die Maschine mit einem Digitalpanel oder Touch Screen ausgestattet werden.

Optional:

- ▶ Siebwanne aus Edelstahl
- ▶ Dosierpumpe
- ▶ Spülsystem mit zentraler Brause
- ▶ Kuppelabdeckung

Vibrateurs circulaires avec cuve en polyuréthane résistant à l'abrasion, avec déchargement du matériau et le panneau numérique équipé d'un variateur de vitesse.

Modèle spécial **VBC 11-FP** avec châssis allongé pour favoriser l'appui de la cassette et la séparation du matériau à traiter des objets à usiner.

La machine peut être équipée d'un panneau numérique ou d'un écran tactile pour la gestion automatique des cycles de travail, dosage des savons et de l'eau.

En option:

- ▶ Cuve tamis en acier inox
- ▶ Pompe doseuse
- ▶ Système de rinçage à douche centrale
- ▶ Dôme « anti-piquetage »